

LCG50 \_\_ \_ U12R

4 HUB

4

025 = 25 mm  
050 = 50 mm

Stange-Innendurchmesser Ø12	
Zylinder	Gewicht
Ø 50	2,1 Kg

Min / Max Betriebsdruck: **0,4 / 0,6 MPa**  
 Betriebstemperatur: **5°÷ 45° C**  
 Elektronischer Sensor mit M12 schwenkbarem Stecker,  
 Versorgungsspannung: **10÷30 Vdc**  
 Schutzart: **IP65**  
 Beidseitige pneumatische Anschlüsse

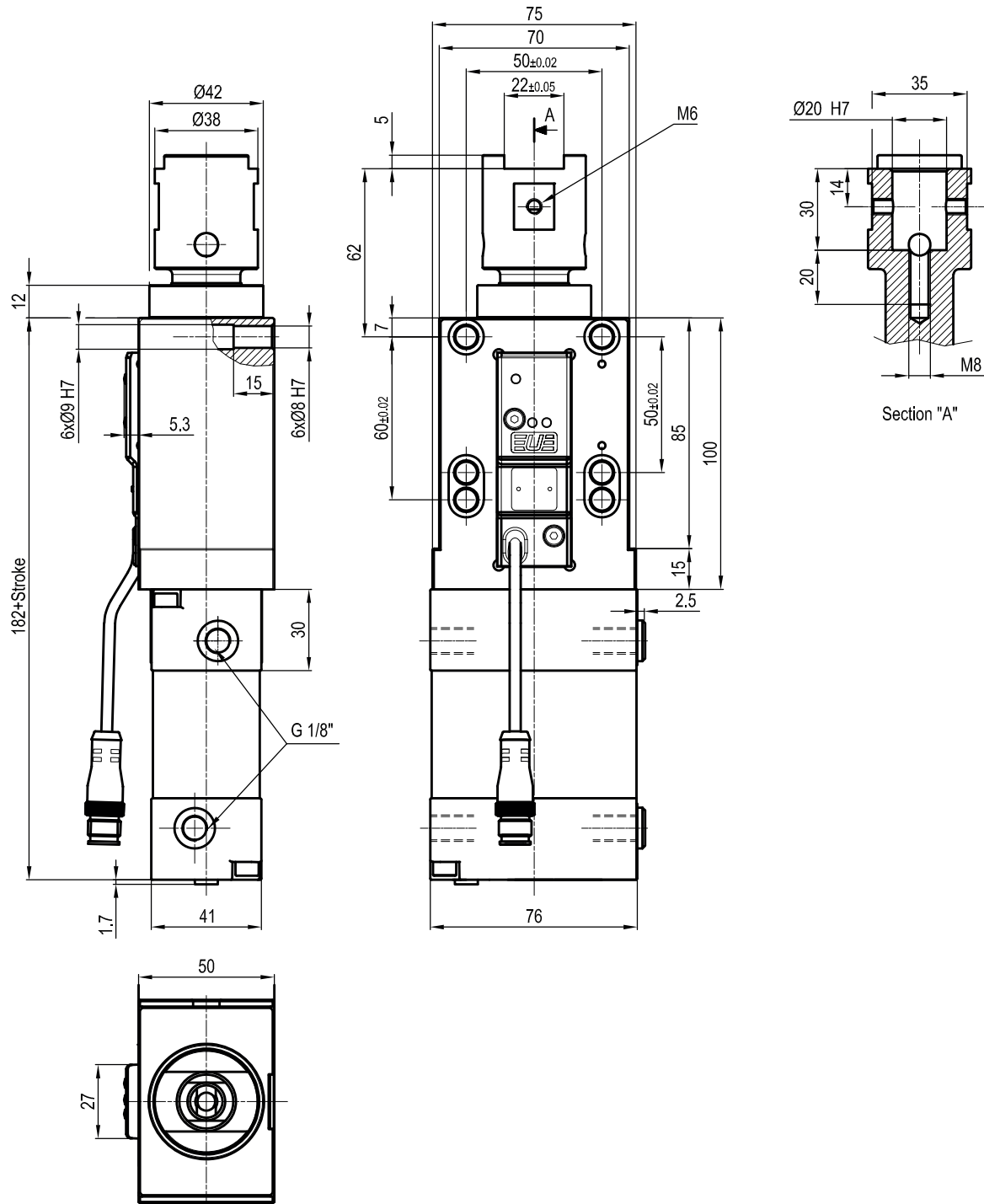

LCG50 \_\_ \_ U20R

4 HUB

4

025 = 25 mm  
050 = 50 mm

Stange-Innendurchmesser Ø20	
Zylinder	Gewicht
Ø 50	2,1 Kg

Min / Max Betriebsdruck: **0,4 / 0,6 MPa**  
 Betriebstemperatur: **5°÷ 45° C**  
 Elektronischer Sensor mit M12 schwenkbarem Stecker,  
 Versorgungsspannung: **10÷30 Vdc**  
 Schutzart: **IP65**  
 Beidseitige pneumatische Anschlüsse