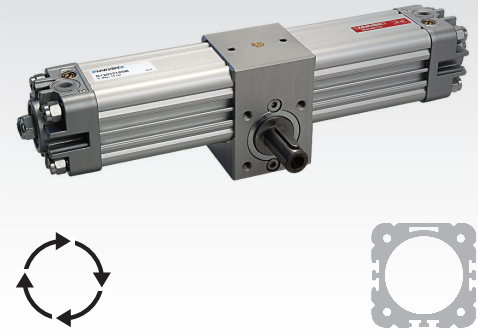

**1**
**CARATTERISTICHE**

Temperatura ambiente	-20 ÷ 80 °C
Fluido	aria filtrata, con o senza lubrificazione
Pressione di esercizio	1,5 ÷ 10 bar
Testate	alluminio
Camicia	alluminio
Pistone	alluminio pressofuso
Pattino di guida	resina acetlica
Cremagliera	acciaio
Guarnizioni pistone	NBR
Pignone	acciaio nitrurato
Paracolpi	NBR
Ammortizzi	regolabili su entrambi i lati (standard di serie)

**CHIAVE DI CODIFICA**

R	1	1	0	3	2	1	8	0	
1	2	3	4	5					

1 Serie	2 Tipologia	3 Alesaggio (mm)	4 Angolo di rotazione	5 Magnetico
R = Cilindri rotanti Ø 32÷125 mm	11 = Pignone maschio senza regolazione (grado di precisione ± 3°) 12 = Pignone maschio con regolazione ± 5° 13 = Pignone femmina senza regolazione (grado di precisione ± 3°) 14 = Pignone femmina con regolazione ± 5°	032 = Ø32 040 = Ø40 050 = Ø50 063 = Ø63 080 = Ø80 100 = Ø100 125 = Ø125	090 = 90° 180 = 180° 270 = 270° 360 = 360°	M = Versione magnetica

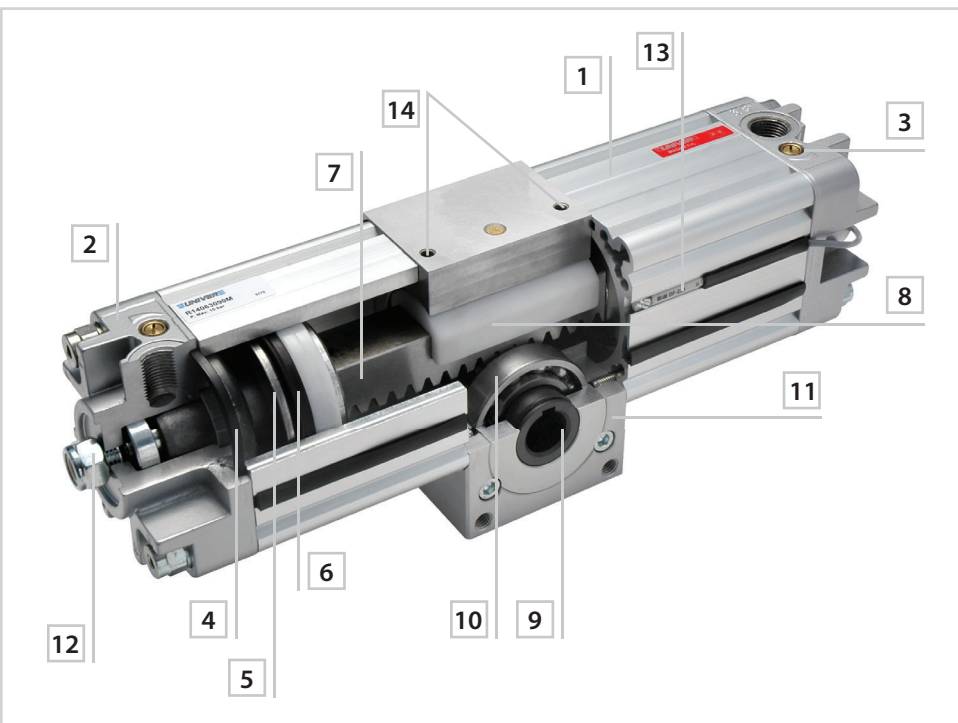

- |  |  |
|--|--|
| 1. Camicia in profilato estruso di alluminio                                     | 8. Pattino guida cremagliera (con sistema di recupero gioco) |
| 2. Testate pressofuse di alluminio   | 9. Pignone in acciaio nitrurato                              |
| 3. Deceleratori regolabili su entrambi i lati                                    | 10. Cuscinetti a sfere per il supporto del pignone           |
| 4. Guarnizioni paracolpi   | 11. Corpo centrale in alluminio                              |
| 5. Pistone in lega di alluminio pressofuso e pattino di guida in resina acetlica | 12. Vite di regolazione con angolo di rotazione ± 2,5°       |
| 6. Guarnizioni del pistone in gomma nitrilica                                    | 13. Sensore magnetico DF                                     |
| 7. Cremagliera a sezione quadrata in acciaio normalizzato                        | 14. Viti di recupero gioco della cremagliera                 |

**ACCESSORI**

Ø	Sensore DF e bandella coprifilo DHF	Bloccacavo guida filo sensore DF
32	 DF DHF-0020100	 DF-001
40		
50		
63		
80		
100		
125		