

OV

Cilindri ovali - Ø 18 ÷ 80 mm

Cilindro ovale di dimensioni compatte con ammortizzo pneumatico regolabile e pistone magnetico di serie. La sua forma inoltre permette il montaggio di più cilindri accoppiati con ingombri ridotti (in larghezza).

Il profilo ovale consente una riduzione dell'ingombro in larghezza rispetto ai tradizionali cilindri tondi.

Disponibile versione ATEX su richiesta



CARATTERISTICHE TECNICHE

Temperatura ambiente	-20 ÷ 80 °C
Fluido	aria filtrata con o senza lubrificazione
Pressione di esercizio	1,5 ÷ 10 bar
Alesaggi	Ø18 - 25 - 32 - 40 - 50 - 63 - 80 mm
Ammortizzi	deceleratori pneumatici regolabili su entrambi i lati

CARATTERISTICHE COSTRUTTIVE

Testate	alluminio anodizzato
Camicia	alluminio anodizzato
Pistone	alluminio
Pattino di guida	Turcite (Ø18 - 25 - 32 - 63 - 80), Resina acetalica (Ø40 - 50)
Stelo	acciaio inox (Ø18 - 25), aisi 303 rullato (Ø18 - 25), acciaio cromato (Ø32 ÷ 80)
Guarnizione pistone	gomma nitrilica antiolio autolubrificante
Bussola guida stelo	struttura in acciaio, strisciamento PTFE e bronzo sinterizzato
Guarnizioni raschiastelo	poliuretano
Magnete	Neodimio

CHIAVE DI CODIFICA

O	V	2	0	0	0	3	2	0	0	5	0	
1	2	3	4	5	6							

1 Serie

OV = Cilindri ovali
Ø18÷80 mm

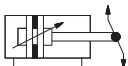

2 Tipologia

- 1 = Stelo femmina acciaio inox (Ø18÷80)
- 2 = Stelo femmina acciaio cromato (Ø32÷80)
- 3 = Stelo maschio acciaio inox (Ø18÷80)
- 4 = Stelo maschio acciaio cromato (Ø32÷80)

3 Versione

- 00 = D.E. Versione standard
- 01 = D.E. Stelo passante
- 02 = D.E. Stelo passante forato

D.E. = Doppio effetto

4 Alesaggio (mm)

- 018 = Ø18
- 025 = Ø25
- 032 = Ø32
- 040 = Ø40
- 050 = Ø50
- 063 = Ø63
- 080 = Ø80

5 Corsa (mm)

- 0010 - 0025 - 0040 - 0050 - 0080 - 0100 - 0125
- 0160 - 0200 (Ø18-25)
- 0010 - 0025 - 0040 - 0050 - 0080 - 0100 - 0125
- 0160 - 0200 - 0250 - 0320 (Ø32÷80)

6 Variante ATEX

X = ATEX (su richiesta)

Per tipologia e versioni,
consultare catalogo ATEX

Confronto quota A: cilindro ovale e cilindro tradizionale ISO

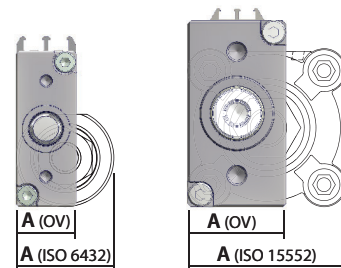

Ø	A (OV)	A (ISO)	Differenza
18	16	28	-42%
25	20	31	-35%
32	24,5	48	-50%
40	38	54	-30%
50	40	67	-40%
63	50	78	-35%
80	60	97	-38%

Tolleranza nominale sulla corsa

Ø	Tolleranze nominale
	mm
18	+ 1,5/0
25	+ 1,5/0
32	+ 2/0
40	+ 2/0
50	+ 2/0
63	+ 2,5/0
80	+ 2,5/0

Massimo momento torcente applicabile (Nm) e rotazione massima ammissibile (°)

Ø	Max momento torcente applicabile	Rotazione Max ammissibile
	(Nm)	
18	0,80	0,90°
25	1,00	0,80°
32	1,40	0,60°
40	1,70	0,40°
50	2,00	0,35°
63	2,30	0,30°
80	2,60	0,30°

Forze teoriche (N) sviluppate alla pressione d'esercizio (bar)

Ø	Superficie utile		Pressione di esercizio					Pressione di esercizio				
	mm ²		bar					bar				
	Spinta	Trazione	Spinta					Spinta				
			2	4	6	8	10	2	4	6	8	10
18	255	205	54	108	162	216	270	41	82	122	163	204
25	491	412	98	196	295	393	491	82	165	247	330	412
32	804	691	161	322	483	643	804	138	276	415	553	691
40	1256	1056	251	502	754	1005	1256	221	442	663	884	1105
50	1962	1649	393	785	1178	1570	1963	330	660	990	1320	1650
63	3116	2802	623	1246	1870	2493	3116	560	1120	1682	2240	2800
80	5024	4710	1005	2010	3015	4019	5024	942	1884	2826	3770	4711

Corsa di decelerazione

Ø	Lunghezza
	mm
18	8
25	10
32	10
40	14
50	Front 11/Rear 14
63	Front 11/Rear 14
80	Front 20/Rear 27

1

Massa cilindro doppio effetto

Ø	Cilindro - corsa 0	Incremento ogni mm di corsa	Massa in movimento - corsa 0	Incremento ogni mm di corsa
	g	g	g	g
18	120	1,3	30	0,4
25	180	1,8	60	0,6
32	290	2,4	105	0,9
40	465	3,4	165	1,6
50	780	4,7	230	2,5
63	1145	5,8	295	2,5
80	2245	8,6	535	2,5

Massa cilindro doppio effetto stelo passante

Ø	Cilindro - corsa 0	Incremento ogni mm di corsa	Massa in movimento - corsa 0	Incremento ogni mm di corsa
	g	g	g	g
18	140	1,7	50	0,8
25	210	2,4	90	1,2
32	330	3,2	140	1,8
40	535	5	235	3,2
50	900	7,2	350	5
63	1265	8,3	415	5
80	2390	11	680	5

Fissaggi e accessori

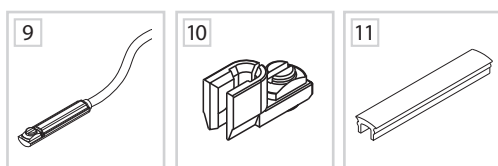
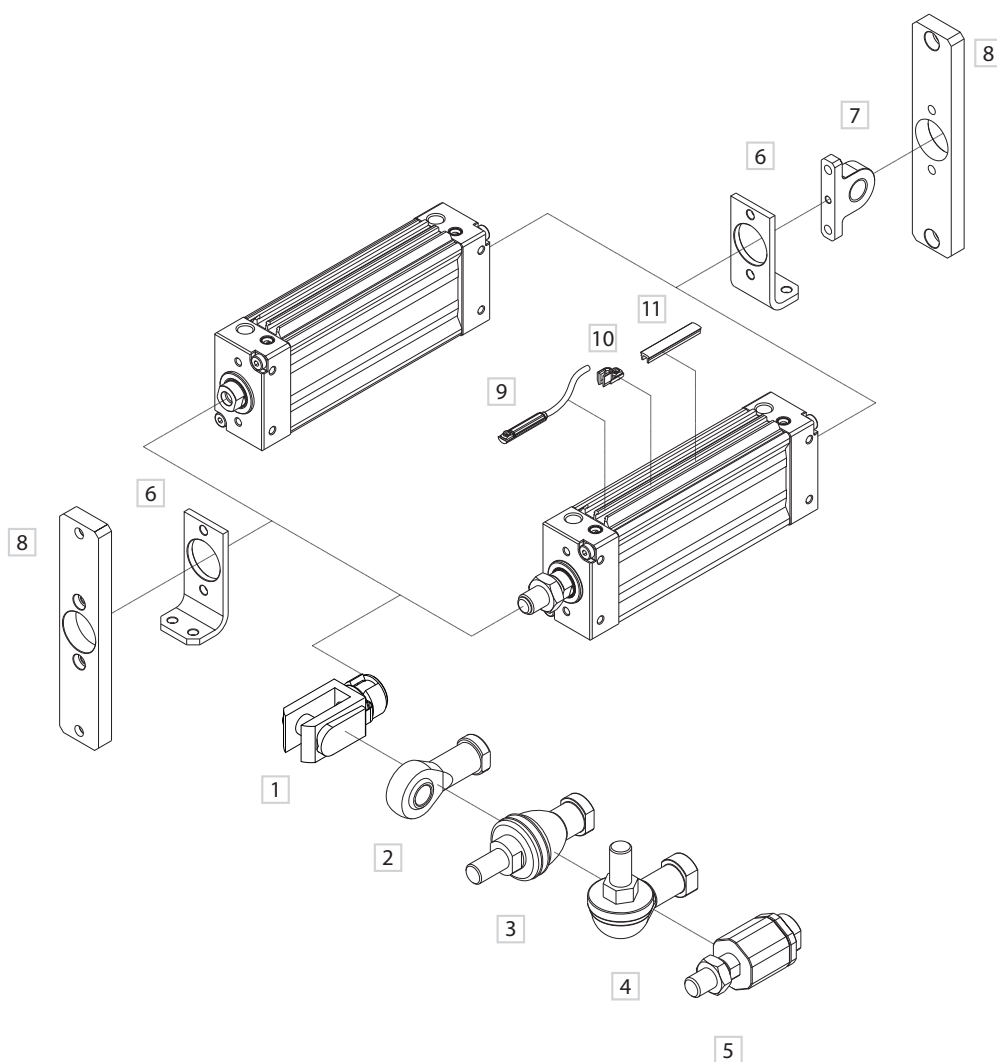

DESCRIZIONE	NOTE	CODICE
1 Forcella femmina con clips		KF-15___ / MF-15___ (Ø18)
2 Forcella snodata autolubrificata		KF-17___ / MF-17___ (Ø18)
3 Forcella con perno snodato in asse		KF-22___ / MF-22___ (Ø18)
4 Forcella con perno snodato ad angolo		KF-23___ / MF-23___ (Ø18)
5 Snodo autoallineante		KF-24___
6 Piedino		OVF-13___
7 Cerniera maschio		OVF-11___
8 Flangia		OVF-12___
9 Sensore DF (vedi sezione accessori)		DF-___
10 Bloccacavo guida filo sensore DF (vedi sezione accessori)		DF-001
11 Bandella coprifilo DHF (vedi sezione accessori)		DHF-0020100

Doppio effetto Ø 18 mm

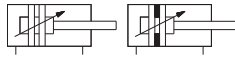
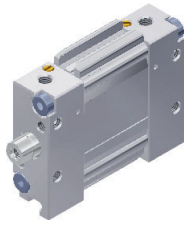

> Stelo femmina/maschio

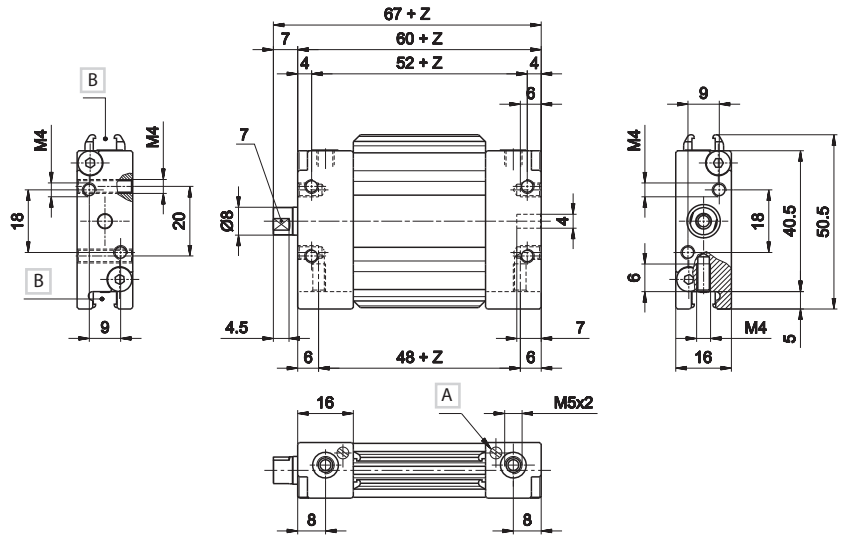
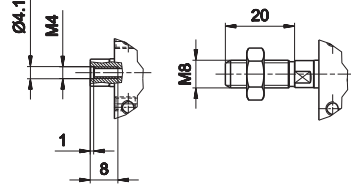

Doppio effetto Ø 25 ÷ 80 mm

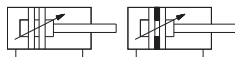

> Stelo femmina/maschio

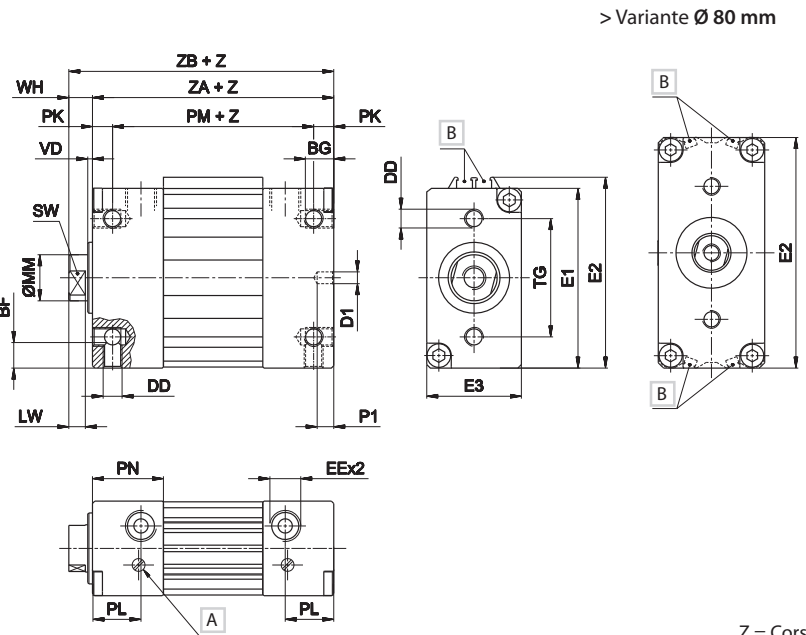
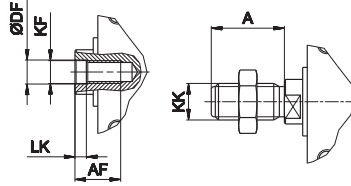

> Variante Ø 80 mm

Z = Corsa

Ø	A	AF	BF	BG	DD	DF	D1	EE	E1	E2	E3	KF	KK	
			min.	min.			H 9							
25	22	12	8	8	M4	5,1	4	M5	52	57	20	M5	M10x1,25	
32	22	14	8	8	M5	6,2	4	G1/8	61	66	24,5	M6	M10x1,25	
40	24	16	10	12	M5	8,2	4	G1/8	61,5	67	38	M8	M12x1,25	
50	32	20	12	14	M8	10,5	5	G1/4	76	81	40	M10	M16x1,5	
63	32	20	14	10,5	M10	10,5	5	G1/4	92	97	50	M10	M16x1,5	
80	32	20	15	15	M10	10,5	5	G1/4	-	130	60	M10	M16x1,5	
Ø	LK	LW	MM	PK	PL	PM	PN	P1	SW	TG	VD	WH	ZA	ZB
25	2	4,5	10	4	12	54	16	7	8	32	2	8	62	70
32	2,5	5	12	5	7,5	62	18	7	10	36	2	8	72	80
40	3	6	16	7,5	14,5	61	22	7	13	40	2	9	76	85
50	5	7	20	8,5	20,5	65	30	7	17	50	2	10	82	92
63	5	7	20	8,5	20,5	65	30	7	17	60	2	10	82	92
80	5	7	20	9	20	88	30	7	17	75	2	12	106	118

- A Vite di regolazione ammortizzo pneumatico
- B Scanalatura per sensore

Doppio effetto stelo passante Ø 18 mm

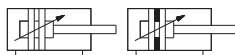
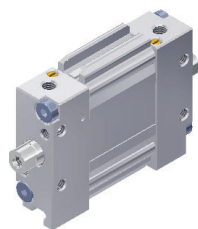

> Stelo femmina/maschio

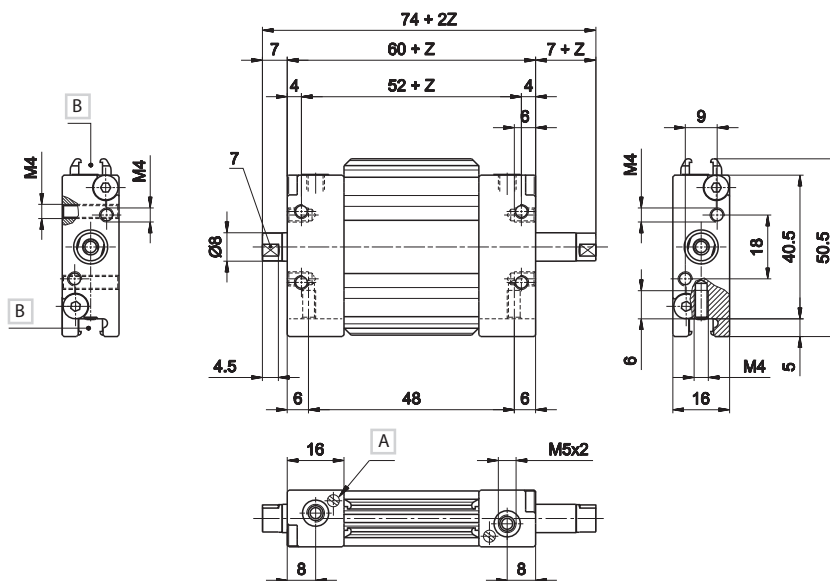
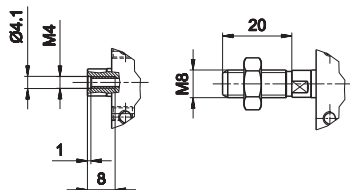

Doppio effetto stelo passante Ø 25 ÷ 80 mm

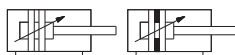
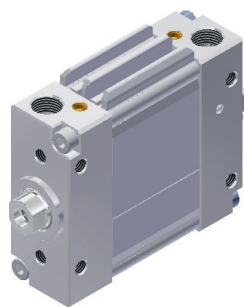

> Stelo femmina/maschio

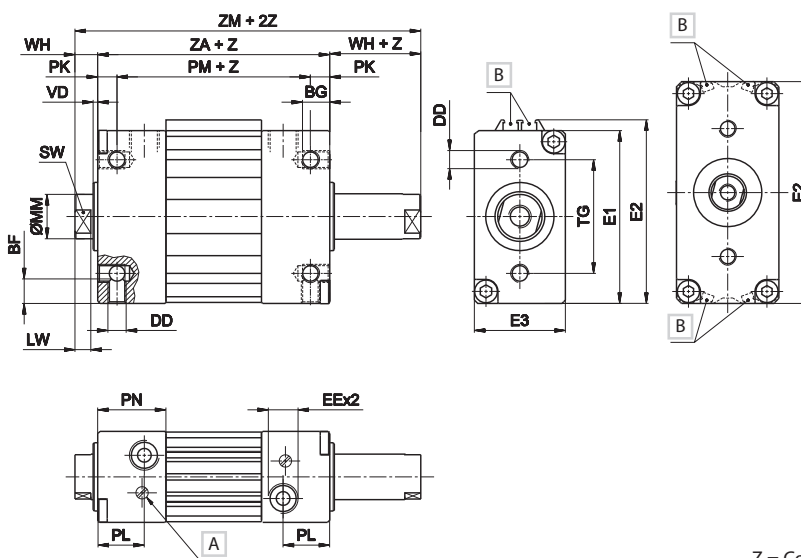
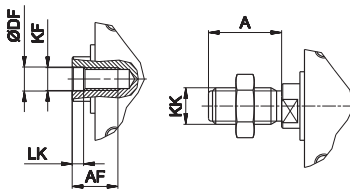

> Variante Ø 80 mm

Z = Corsa

Ø	A	AF	BF min.	BG min.	DD	DF	EE	E1	E2	E3	KF	KK
25	22	12	8	8	M4	5,1	M5	52	57	20	M5	M10x1,25
32	22	14	8	8	M5	6,2	G1/8	61	66	24,5	M6	M10x1,25
40	24	16	10	12	M5	8,2	G1/8	61,5	67	38	M8	M12x1,25
50	32	20	12	14	M8	10,5	G1/4	76	81	40	M10	M16x1,5
63	32	20	14	10,5	M10	10,5	G1/4	92	97	50	M10	M16x1,5
80	32	20	15	15	M10	10,5	G1/4	-	130	60	M10	M16x1,5

Ø	LK	LW	MM	PK	PL	PM	PN	SW	TG	VD	WH	ZA	ZM
25	2	4,5	10	4	12	54	16	8	32	2	8	62	78
32	2,5	5	12	5	7,5	62	18	10	36	2	8	72	88
40	3	6	16	7,5	14,5	61	22	13	40	2	9	76	94
50	5	7	20	8,5	20,5	65	30	17	50	2	10	82	102
63	5	7	20	8,5	20,5	65	30	17	60	2	10	82	102
80	5	7	20	9	20	88	30	17	75	2	12	106	130

- A Vite di regolazione ammortizzo pneumatico
- B Scanalatura per sensore

Doppio effetto stelo passante forato femmina/maschio Ø 18 mm

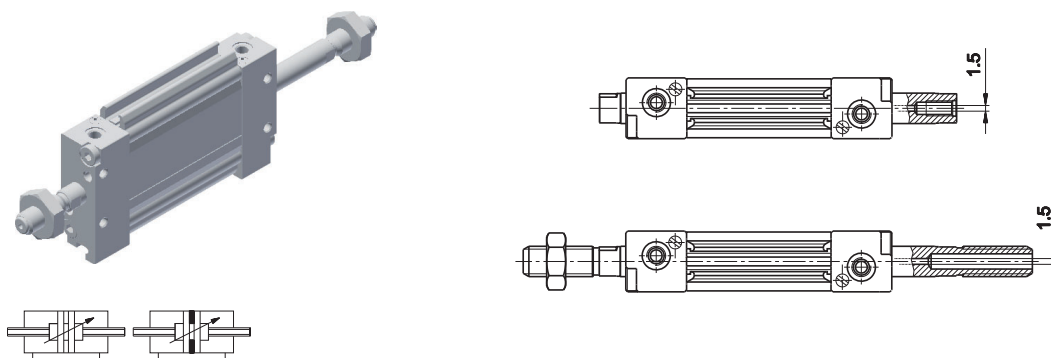

Doppio effetto stelo passante forato femmina/maschio Ø 25 ÷ 80 mm

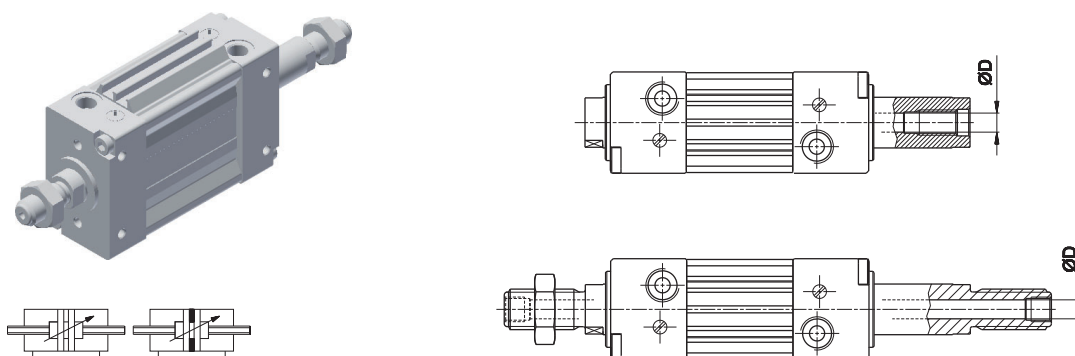

Ø	D
25	2,5
32	3,5
40	5
50	7,5
63	7,5
80	7,5

Ø18 ÷ 25 corsa Max **100 mm** Ø32 ÷ 80 corsa Max **160 mm**

Per le quote mancanti fare riferimento alla versione stelo passante pagina precedente.

Per ulteriori tipologie di prodotto rivolgersi alla sede.

Cerniera maschio

Ø 18 mm

Ø 25 ÷ 80 mm

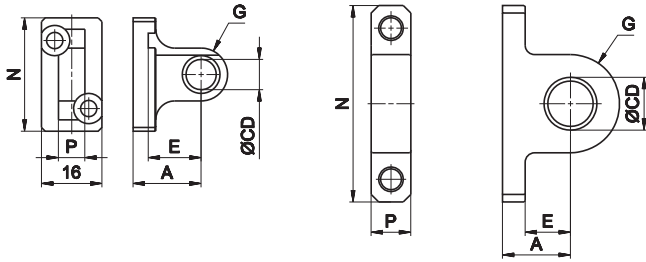

Ø	A	CD	E	G	N	P	Codice
		ØH7				H12	
18	18	8	14	7	30	7	OVF-11018
25	14	8	8	7,5	42	9	OVF-11025
32	15	10	9	10	47	10,5	OVF-11032
40	18	12	12	13	52	10,5	OVF-11040
50	20	12	12	13	68	20	OVF-11050
63	24	16	16	17	80	25	OVF-11063
80	24	16	9	17	95	25	OVF-11080

Materiale: Alluminio

Flangia

Ø 18 mm

Ø 25 ÷ 40 mm

Ø 50 ÷ 80 mm

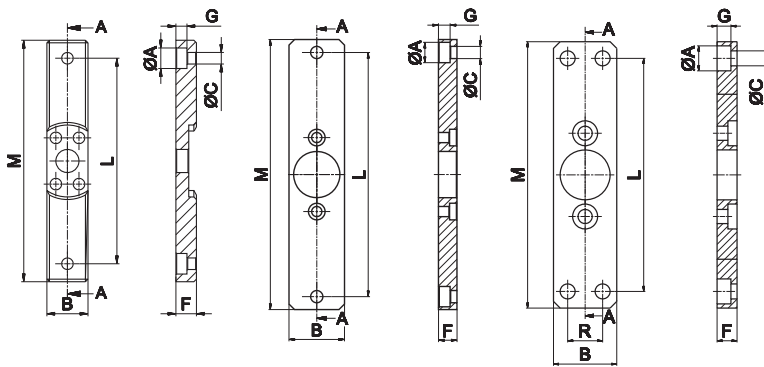

Ø	ØA	B	ØC	F	G	L	M	R	Codice
	18	8	16	4,5	8	4,3	80	94	-
25	10	20	5,5	10	5,7	100	115	-	OVF-12025
32	11	24	6,6	10	6,3	115	130	-	OVF-12032
40	11	30	6,6	10	6,3	132	146	-	OVF-12040
50	15	38	9	12	8,3	140	160	21	OVF-12050
63	15	50	9	15	8,3	140	160	33	OVF-12063
80	15	60	9	20	8,3	178	200	40	OVF-12080

Materiale: Alluminio

Piedino

Ø 18 mm

Ø 25 mm

Ø 32 ÷ 80 mm

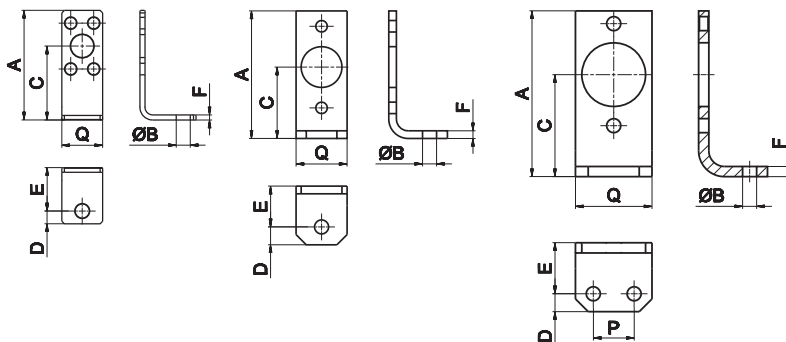

Ø	A	ØB	C	D	E	F	P	Q	Codice
	18	43	5,5	29	5	17	2	-	16
25	50	5,5	28	7	16	3	-	20	OVF-13025
32	55	5,5	32	5,5	18	3	13	24	OVF-13032
40	65	5,5	40	7	20	4	16	30	OVF-13040
50	85	6,6	50	8	24	4	22	38	OVF-13050
63	105	9	63	10	27	4	30	50	OVF-13063
80	130	9	80	10	29	6	40	60	OVF-13080

Materiale: Acciaio zincato

Forcella femmina con clips

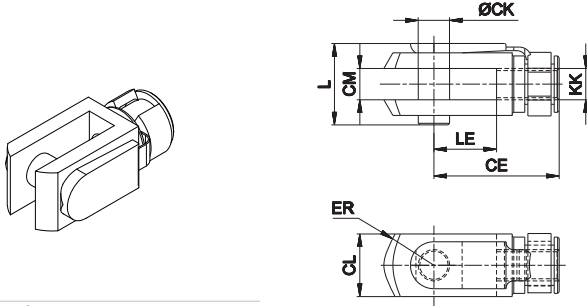

Materiale: Acciaio zincato

Cilindro Ø	CE	CK	CL	CM	ER	KK	L	LE	Massa g	Codice
18	32	8	16	8	10	M8x1,25	22	16	46	MF-15020
25-32	40	10	20	10	16	M10x1,25	26	20	90	KF-15032
40	48	12	24	12	19	M12x1,25	32	24	150	KF-15040
50-63-80	64	16	32	16	25	M16x1,5	40	32	340	KF-15050

Forcella snodata autolubrificata

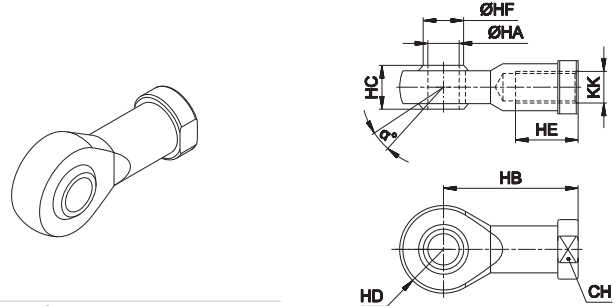

Materiale: Acciaio zincato

Cilindro Ø	α°	CH	KK	HA	HB	HC	HD	HE	HF	Massa g	Codice	
18	14	14	M8x1,25	H7	8	36	12	12	16	10,4	46	MF-17020
25-32	13	17	M10x1,25	10	43	14	14	20	12,9	76	KF-17032	
40	13	19	M12x1,25	12	50	16	16	22	15,4	110	KF-17040	
50-63-80	15	22	M16x1,5	16	64	21	21	28	19,3	220	KF-17050	

Forcella con perno snodato in asse

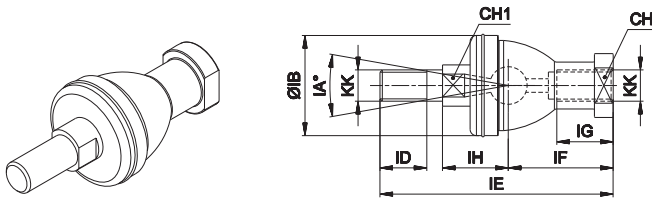

Materiale: Acciaio zincato

Cilindro Ø	CH	CH1	IA°	KK	IH	IB	ID	IE	IF	IG	Massa g	Codice
18	14	10	30	M8x1,25	16	28	12	65	32	16	75	MF-22020
25-32	17	11	30	M10x1,25	19,5	32	15	74,5	35	18	120	KF-22025
40	19	17	30	M12x1,25	22	36	17	84	40	20	185	KF-22040
50-63-80	22	19	22	M16x1,5	27,5	47	23	112	50	27	360	KF-22050

Forcella con perno snodato ad angolo

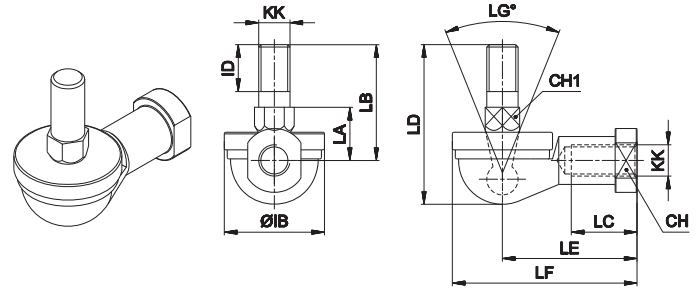

Materiale: Acciaio zincato

Cilindro Ø	CH	CH1	LG°	KK	IB	ID	LA	LB	LC	LD	LE	LF	Massa g	Codice
18	14	10	50	M8x1,25	28	12	14	31	17	42,5	36	48	67	MF-23020
25-32	17	11	50	M10x1,25	32	15	17	37	21	50,5	43	57	110	KF-23025
40	19	17	50	M12x1,25	36	17	19	42	27	57,5	50	66	165	KF-23040
50-63-80	22	19	40	M16x1,5	47	23	23,5	60	33	79,5	64	84	330	KF-23050

Snodo autoallineante

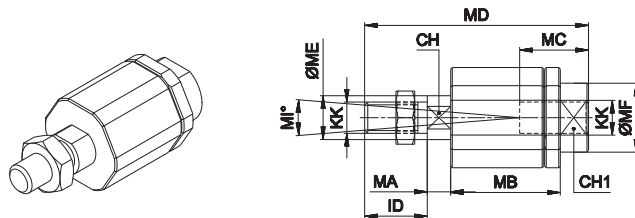

Materiale: Acciaio zincato

Cilindro Ø	CH	CH1	ID	KK	MA	MB	MC	MD	ME	MF	MG	MH	MI°	Massa g	Codice
18	7	11	11	M8x1,25	5	26	16	57	8	12,5	17	19	8	60	MF-24020
25-32	12	19	71	M10x1,25	5	35	20	71	14	22	30	32	8	220	KF-24032
40	12	19	75	M12x1,25	5	35	20	75	14	22	30	32	8	230	KF-24040
50-63-80	20	30	103	M16x1,5	8	54	32	103	22	32	41	45	6	660	KF-24050

Dado per stelo in acciaio zincato

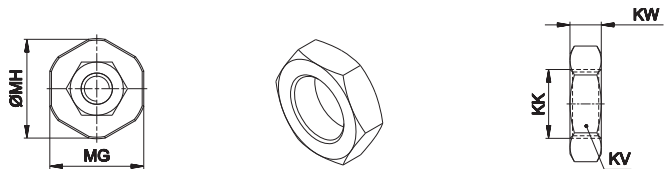

Materiale: Acciaio zincato

Cilindro Ø	KK	KV	KW	Massa g	Codice
18	M8	13	5	3,4	KF-16020
25-32	M10x1,25	17	6	5	KF-16032
40	M12x1,25	19	7	10	KF-16040
50-63-80	M16x1,5	24	8	20	KF-16050