

UFL-UHL

Unità di bloccaggio manuali

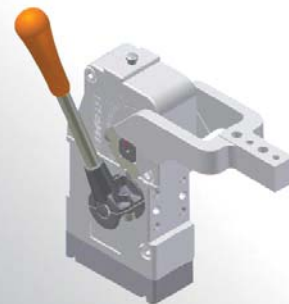

U	F	L	4	5	0	V	C	U
1	2	3	4	5	6	7		

1 Serie

UF-UH = Unità di bloccaggio manuali (confrontare i tabellari per le diverse opzioni di fissaggio)

2 Azionamento

L = manuale

3 Fissaggio

1 = frontale
4 = sui 4 lati

4 Taglia

50 = versione UF
63 = versione UH

5 Posizione pressore

V = 90° **O** = 180°

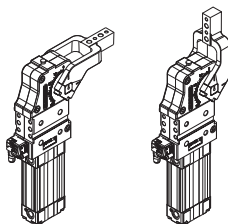

6 Tipo di pressore

C = Standard centrale
D = Standard destro
S = Standard sinistro
E = Centrale, 45mm dal centro di rotazione
F = Destro, 45mm dal centro di rotazione
L = Sinistro, 45mm dal centro di rotazione
O = Centrale con autoritenuta
P = Destro con autoritenuta
Q = Sinistro con autoritenuta
N = Senza pressore
X = Centrale con fori maggiorati \varnothing 8 H7
Y = Destro con fori maggiorati \varnothing 8 H7
Z = Sinistro con fori maggiorati \varnothing 8 H7

7 Sensore di posizione

N = Senza sensore (con piastra di chiusura)
U = Sensore elettronico con connettore M12 orientabile

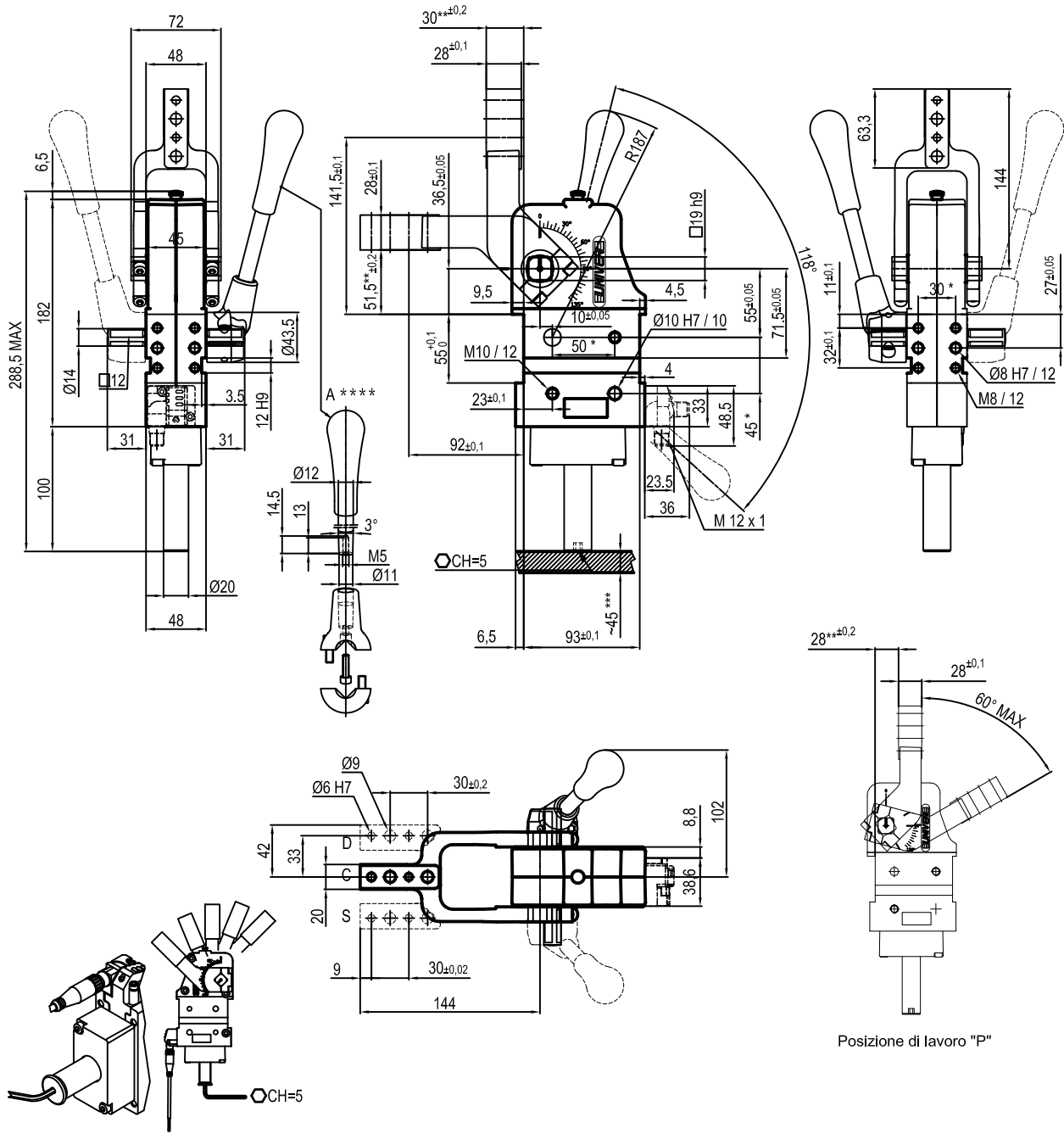

Coppia di ritegno	Coppia di bloccaggio	Peso (Pressore non incluso)
1750Nm	420 Nm	2.5 Kg

Temperatura di esercizio: **5° + 45° C**
 Angolo di apertura pressore: **regolabile da 5° a 135°**
 Con leva manuale
 Sensore elettronico con connettore M12, orientabile a 0° o 90°
 Grado di protezione: **IP 65**

* : TOLLERANZA FORI DI CENTRAGGIO ± 0.02, FORI FILETTATI ± 0.1
 ** : LA TOLLERANZA E' RIFERITA AD UNA DISTANZA DAL CENTRO DI ROTAZIONE DI 80 mm
 *** : SPAZIO CONSIGLIATO PER L'ACCESSO ALLA REGOLAZIONE DELL'ANGOLO D'APERTURA
 **** : QUOTE TASSATIVE DA RISPETTARE, QUALORA SI UTILIZZINO LEVE DIVERSE DALLO STANDARD FORNITO

L'azienda si riserva di apportare modifiche tecniche senza l'obbligo del preavviso.

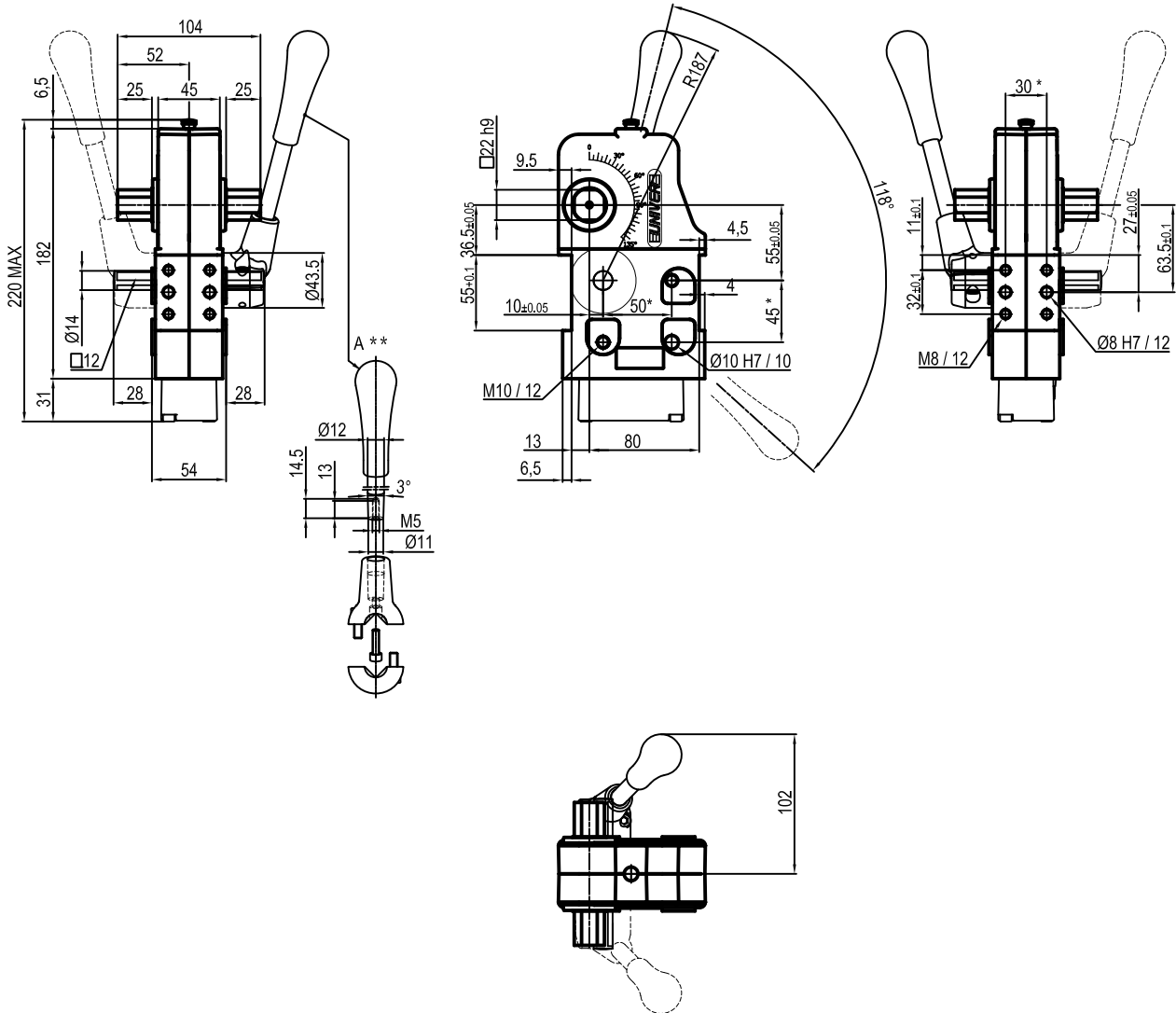

Coppia di ritegno	Coppia di bloccaggio	Peso (Pressore non incluso)
1750Nm	420 Nm	2.5 Kg

Temperatura di esercizio: **5° + 45° C**
 Con leva manuale
 Grado di protezione: **IP 65**

* : TOLLERANZA FORI DI CENTRAGGIO ± 0.02, FORI FILETTATI ± 0.1

** : QUOTE TASSATIVE DA RISPETTARE, QUALORA SI UTILIZZINO LEVE DIVERSE DALLO STANDARD FORNITO

L'azienda si riserva di apportare modifiche tecniche senza l'obbligo del preavviso.