

CARACTÉRISTIQUES TECHNIQUES

- Système de blocage positionné axialement au vérin et intégré à son intérieur dans la partie arrière.
- Répétabilité élevée et vitesse d'intervention (16 m/s).
- Emploi conseillé: intervention de freinage d'urgence à la vitesse consentie par le vérin; pour fonctionnement répétitif, comme bloqueur de tige ou intervention de freinage ≤ 50 mm/s.
- Force de retenue de la tige en absence de jeu axial ≥ 3 fois la poussée du vérin alimenté à 6 bar.
- La force de blocage est indépendante des conditions ambiantes ou de l'entretien de la tige.

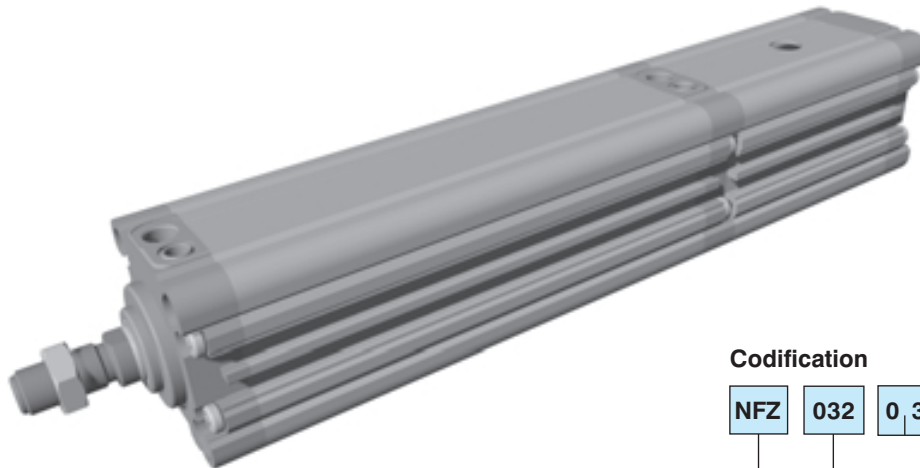

Codification

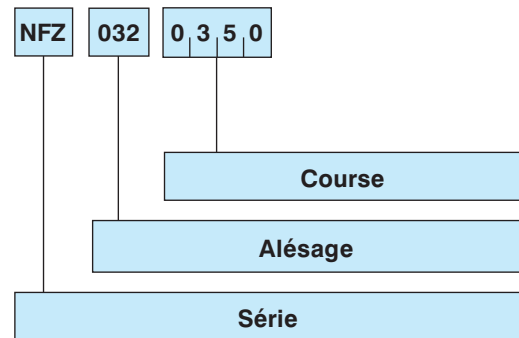

Pression d'utilisation: 3 ÷ 10 bar
 Température ambiante: -10°C ÷ 70°C
 Fluide: air filtré 30 µm
 Chemise en profilé extrudé en alliage d'aluminium avec rainure pour les capteurs rentrants.
 Tiges en acier chromé.
 Fonctionnement du blocage à intervention passive en absence de signal et/ou d'alimentation.
 Pression min: ≥ 3 bar.
 Fixations: voir page 49-I.

ALÉSAGE

032-040-050-063 mm

COURSE MAX

350 mm pour $\varnothing 32$
 450 mm pour $\varnothing 40$
 600 mm pour $\varnothing 50$
 750 mm pour $\varnothing 63$

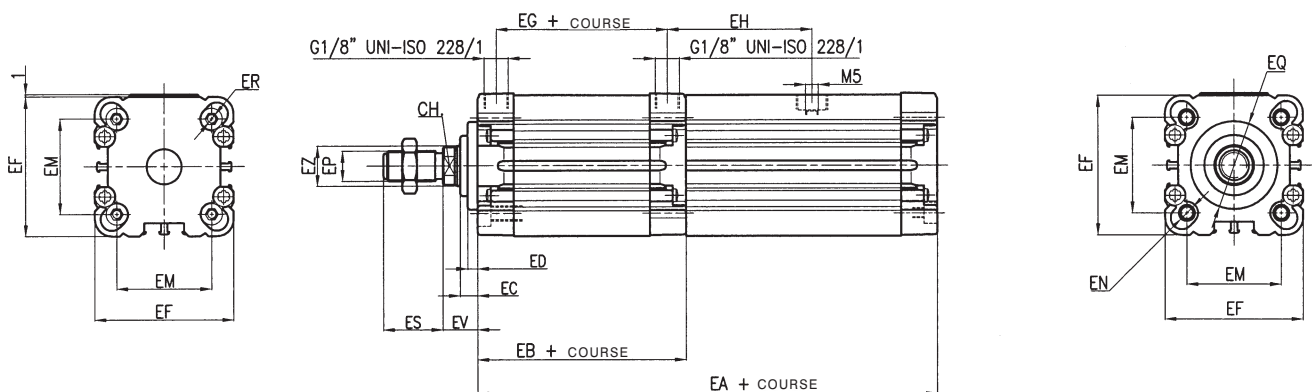

Ø	EA	EB	EC	ED	EF	EG	EH	EM	EN	EP	EQ	ER	ES	EV	EZ	CH
32	177	84	7	4	46	68,5	55,5	32,5	M6 x 13	M10 x 1,25	ø 30	M4 x 10	22	14	12	10
40	185	89	7	4	56	74	58	38	M6 x 13	M12 x 1,25	ø 35	M6 x 10	24	14	16	13
50	194	94	10	5	66	76	63	46,5	M8 x 17,5	M16 x 1,25	ø 40	M6 x 10	32	18	20	17
63	214	114	10	5	79	99	63	56,5	M8 x 18	M16 x 1,25	ø 45	M6 x 10	32	18	20	17